



Allgemeine TECHNISCHE DATEN

Stellkraft	[kN]	14	(maximal)
Antriebshub	[mm]	65	(maximal)
Handradumdrehungen	[/10mm Hub]	28	
Schutzklasse	EN 60529	IP 67	
zul. Umgebungstemp.	[°C]	-20 bis +80 (S2) / -20 bis +60 (S4)	
Gewicht (ohne Zubehör)	[kg]	10	

Stellgeschwindigkeiten und TECHNISCHE DATEN

Antriebstyp: PSL214										
Kraft:	14 kN	Geschwindigkeit: 0,45 mm/s [50Hz] / 0,54 mm/s [60Hz]								
Spannungsversorgung	[V]	230 VAC 1~		115 VAC 1~		24 VAC 1~		400 V 3~		24 VDC
Frequenz	[Hz]	50	60	50	60	50	60	50	60	-
Nennstrom ①	[A]	0,22	0,23	0,43	0,45	2	2,3	0,15	0,16	2,7
max. Leistungsaufnahme ②	[VA]	53	55	53	55	53	55	43	45	93
Betriebsart ③	IEC 60034-1,8	S2 30min		S4 50% ED - 1200c/h						
Motorschutz		Thermoschalter								Multifuse

ZUBEHÖR / Optionen

für Spannungsversorgung:		230 VAC 1~	115 VAC 1~	24 VAC 1~	400 V 3~	24 VDC	
Zusatz-Wegschalter Standard (Silber) für 100 mA bis 5 A bei 24 V bis 230 V AC/DC	2WE	✓	✓	✓	✓	✓	
Zusatz-Wegschalter Gold für 0,1 mA bis 100 mA bei 1 V bis 24 V AC/DC	2WE Gold	✓	✓	✓	✓	✓	
Einfach-/Doppelpotentiometer	PD	✓	✓	✓	✓	✓	
Stellungsregler	PSAP	✓	✓	⑤	④	—	
Stellungsgeber	PSPT	✓	✓	✓	✓	✓	
Heizung	H	✓	✓	✓	✓	✓	
Erhöhte Schutzklasse	EN60529	—					—

Legende:

- ① = Stromaufnahme bei Nennlast, ohne Zubehör
- ② = Höchste Bemessungsleistung einschließlich Zubehör
- ③ = bei 25°C Umgebungstemperatur

- ④ = nur in Verbindung mit Wendeschützeinheit
- ⑤ = Externe Relais erforderlich für alle Geschwindigkeiten
- ✓ = verfügbar
- = nicht verfügbar



ABMESSUNGEN [mm]

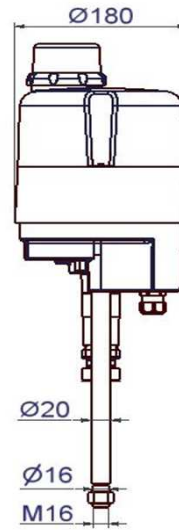
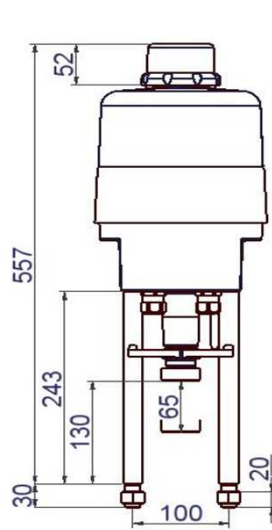
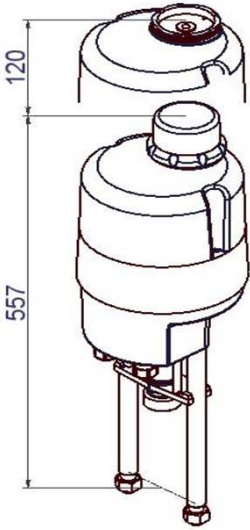

PSL214

Einbaulage

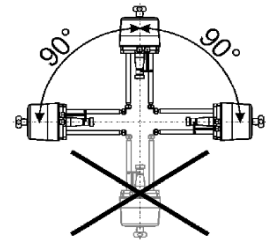

Abmessungen für PS - Standardkupplung

(Für Ventilspindel mit Gewinde, gesichert durch Paßstift)

Durchgangsventil

Schließrichtung: Ventilspindel einfahrend

3-Wege Ventil

Durchgangsventil

Schließrichtung: Ventilspindel ausfahrend

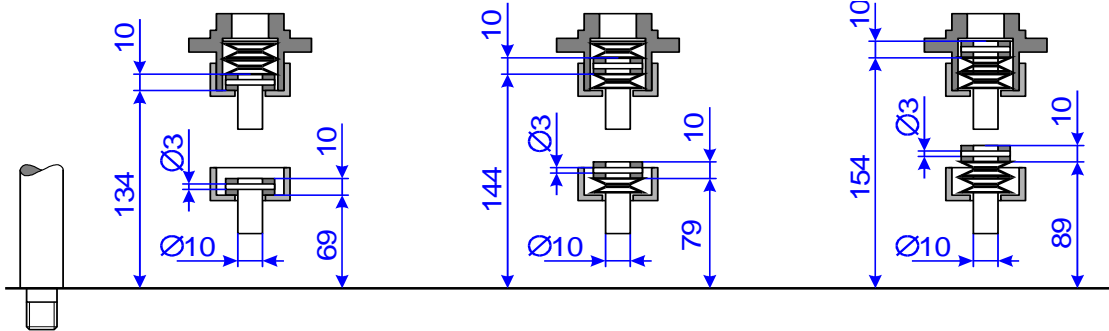

Einstellung der Schließkraft

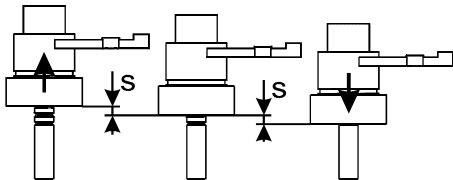

PSL214

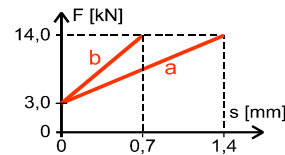

a = Tellerfederweg für Durchgangsventil b = Tellerfederweg für 3-Wege Ventil

s = Tellerfederweg

F = Schließkraft

SCHALTBILD

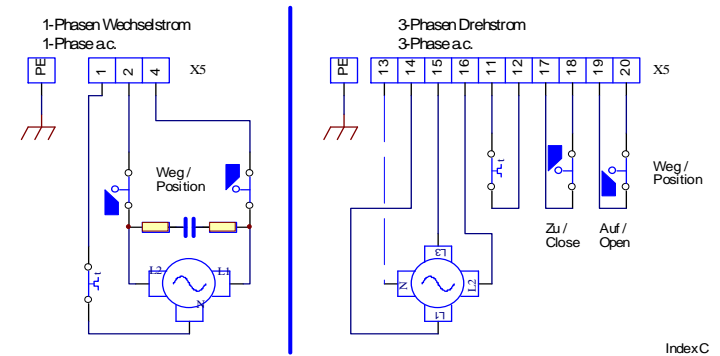

STANDARDAUSRÜSTUNG

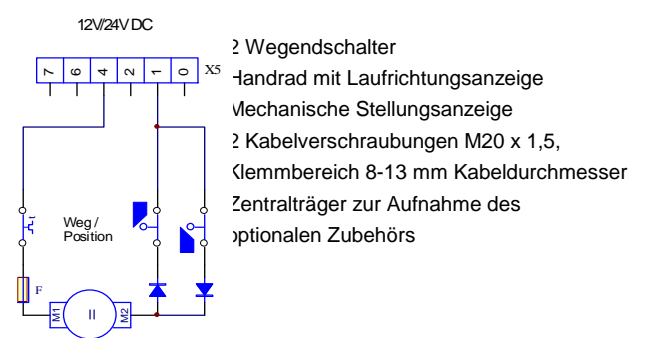

- 2 Wegenschalter
- Handrad mit Laufrichtungsanzeige
- Mechanische Stellungsanzeige
- 2 Kabelverschraubungen M20 x 1,5, Klemmbereich 8-13 mm Kabeldurchmesser
- Zentralträger zur Aufnahme des optionalen Zubehörs

Zusatzschalter Additional Position Switch

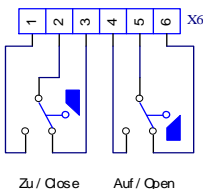

Potentiometer 1 Additional Potentiometer 1

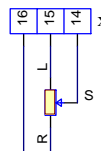

Potentiometer 2 Additional Potentiometer 2

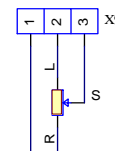

Heizung Heating

